

# TECHNICKÝ LIST VÝROBKU

## ST 151 LONGLIFE

Startéry pro sériové zapojení 230 V AC



---

### VLASTNOSTI PRODUKTU

- Teplotní rozsah pro spolehlivé vypnutí: -20 – +80 °C



**TECHNICKÉ ÚDAJE**

## Parametry

<b>Jmenovité napětí</b>	220...240 V
<b>Jmenovitý výkon</b>	22,00 W
<b>Síťová frekvence</b>	50...60 Hz

## Rozměry &amp; váha

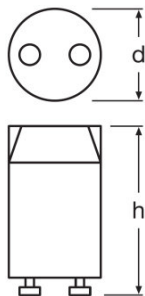

<b>Délka</b>	40,3 mm
--------------	---------

## Další údaje o produktu

<b>Likvidace dle směrnice o elektro-odpadu</b>	Ano
--	-----

## Vlastnosti

<b>Stmívatelnost</b>	Ne
----------------------	----

## Schéma zapojení

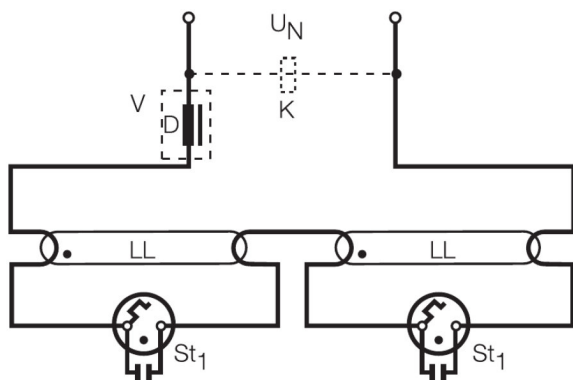

Wiring diagram

## LOGISTICKÉ ÚDAJE

Kód výrobku	Jednotka balení (kusy/jednotku)	Rozměry (délka x šířka x výška)	Hrubá hmotnost	Objem
4050300012803	Unpacked 1	36 mm x 18 mm x 21 mm	12,60 g	0.01 dm <sup>3</sup>
4050300212876	Shipping carton box 1200	400 mm x 235 mm x 325 mm	8362,00 g	30.55 dm <sup>3</sup>
4050300854083	Unpacked 1	37 mm x 19 mm x 20 mm	6,64 g	0.01 dm <sup>3</sup>
4050300797885	Tray 25	111 mm x 59 mm x 111 mm	169,46 g	0.73 dm <sup>3</sup>
4050300797892	Shipping carton box 400	227 mm x 179 mm x 227 mm	2796,25 g	9.22 dm <sup>3</sup>

Zmíněný produktový kód udává nejmenší jednotku množství, kterou lze objednat. Jednotka balení může obsahovat jeden nebo více samostatných produktů. Při objednávání zadávejte jednotky balení nebo násobky jednotek balení.

## VYLOUČENÍ ODPOVĚDNOSTI

Změny bez předchozího upozornění vyhrazeny. Chyby a opomenutí vyhrazeny. Vždy se ujistěte, že používáte nejnovější vydání.